

# ADO FLOOR

**FORTIKA  
FORTIKA PRIVÊ XL  
MASTRO**





# Ado Floor

## Fortika Fortika Privê XL

O pavimento vinílico SPC Fortika é desenvolvido para garantir máximo conforto, desempenho e segurança no dia a dia. Toda a gama oferece superfície quente ao toque, isolamento acústico, antibacteriana e resistente à água, permitindo uma utilização segura e higiênica em qualquer espaço. São também soluções ecológicas, fáceis de instalar, de baixa manutenção e completamente livres de pó, proporcionando um ambiente mais limpo e saudável.

A coleção apresenta **duas gamas** distintas, adaptadas às necessidades de cada projeto:

### Fortika

Com régua de formato clássico 177.8 × 1219.2 mm e 5 mm de espessura total (4 mm SPC + 1 mm base acústica IXPE), esta gama combina praticidade, conforto e resistência, sendo ideal para ambientes residenciais e comerciais.

### Fortika Privê XL

Pensada para quem procura um visual mais sofisticado e impactante, esta gama oferece régua extra largas 1524 × 228 mm e 7.5 mm de espessura total, incluindo 1.5 mm de base IXPE para um desempenho acústico superior e maior conforto.

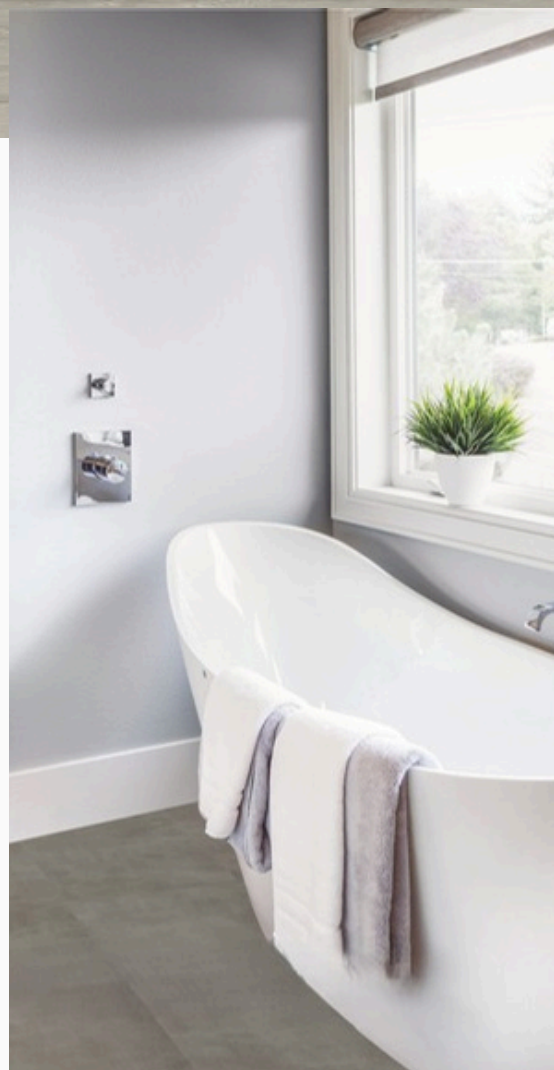

---

Além destas gamas, existe ainda a opção de pavimento em **imitação cimento queimado**, uma solução moderna e versátil, mantendo a mesma resistência, impermeabilidade e facilidade de manutenção da linha SPC.

---



# Fortika

1219.2 × 177.8 mm e 5 mm de espessura total

O pavimento vinílico SPC da Ado Floor - Fortika é uma solução moderna, resistente e fácil de instalar, ideal para uso residencial ou comercial.



Espessura Total: 4 mm + 1 mm de base IXPE integrada



Camada de Desgaste: 0,55 mm



Classificação de Uso: Classe 33 (uso comercial)



Bisel: Micro biselado nos quatro lados, para um aspeto mais natural



Resistência a Manchas e Riscos



Isolamento Acústico



Waterproof



Fácil Instalação e Manutenção



Anti-Bacteriano



Camada anti-UV



1219.2 mm

177.8 mm

5 mm



Qtd **caixa** = 2.167m<sup>2</sup>



**Carv. Grundo**  
1402



**Carv. Plátano**  
1405





**Carv. Akra**  
1406

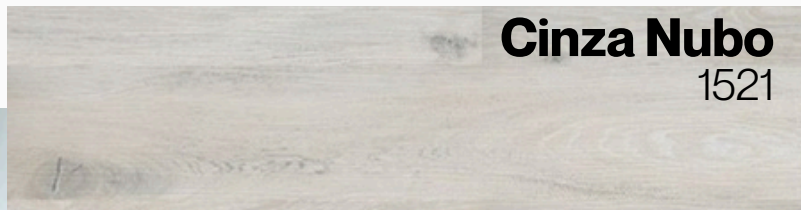

**Cinza Nubo**  
1521





**Cinza Natura**  
4211



**Cinza Aero**  
4213





# Fortika Privê XL

1524 × 228 mm e 7.5 mm de espessura

O pavimento vinílico SPC da Ado Floor - Fortika Privê XL é uma solução moderna, resistente e fácil de instalar, ideal para uso residencial ou comercial intenso.



Espessura Total: 6 mm + 1,5 mm de base acústica IXPE integrada



Camada de Desgaste: 0,55 mm



Classificação de Uso: Classe 23 (uso doméstico intenso) / Classe 34 (uso comercial intenso)



Base Acústica: IXPE integrada de 1,5 mm para conforto e isolamento sonoro



Tratamento de Superfície: Proteção UV



Bisel: Micro biselado nos quatro lados, para um aspeto mais natural



Redução de Som: até 20 dB



Resistência a Manchas e Riscos: Grau 5 (máxima resistência – fácil limpeza)



Waterproof



Fácil Instalação e Manutenção



Anti-Bacteriano

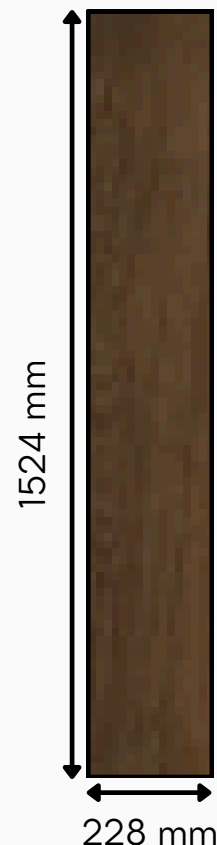

Qtd **caixa** = 1.393m<sup>2</sup>

7.5 mm



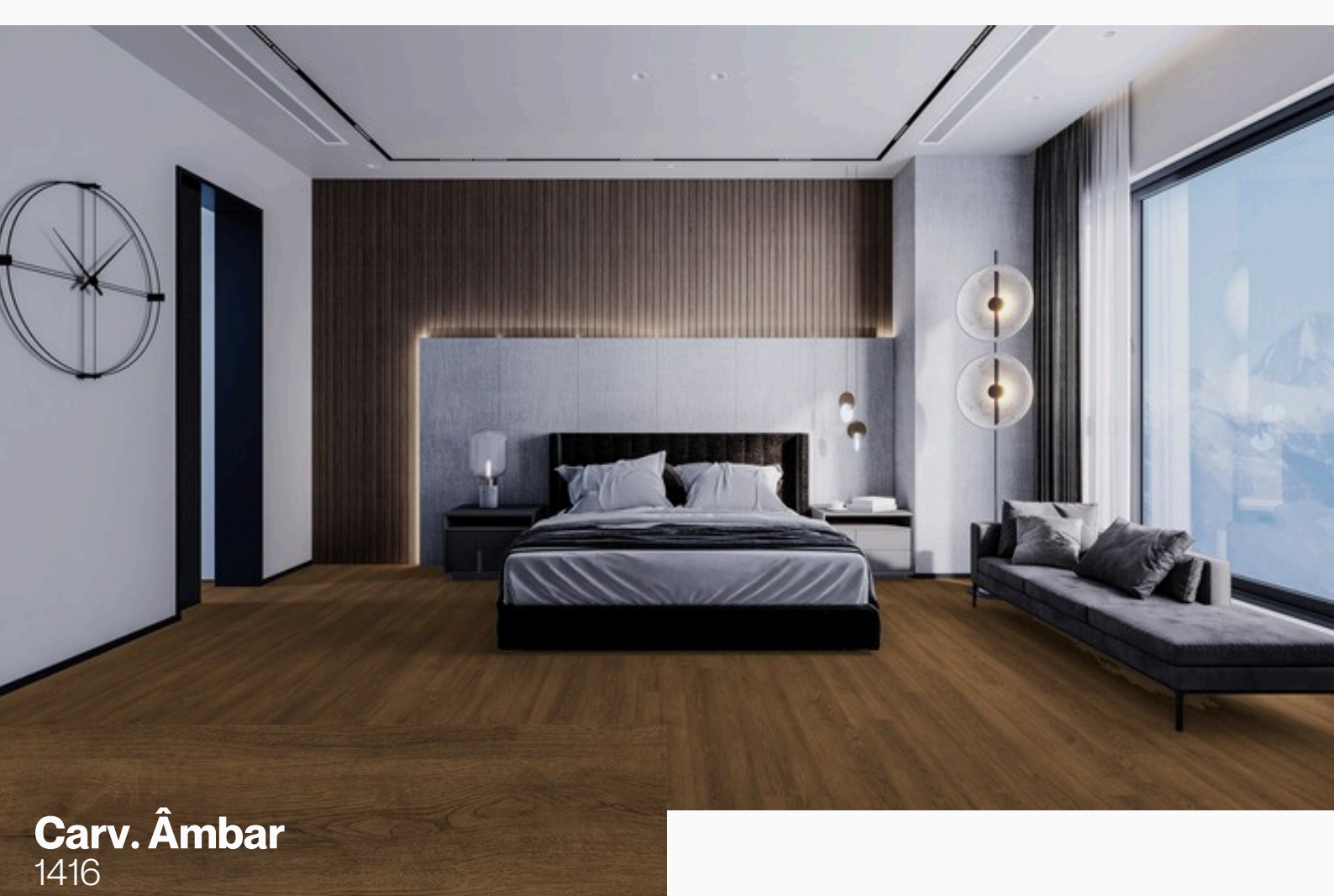

**Carv. Âmbar**  
1416



**Carv. Duna**  
1450





**Nog. Taupe**  
4204



**Carv. Areia**  
8001





# Fortika (Stone Mastro-4010)

305 x 61 x 5 mm de espessura total

O pavimento vinílico SPC da Ado Floor - Fortika Stone Mastro é uma solução moderna que imita o acabamento de cimento queimado, resistente e fácil de instalar, ideal para uso residencial ou comercial.



Espessura Total: 4 mm + 1 mm de base IXPE integrada



Camada de Desgaste: 0,55 mm



Classificação de Uso: Classe 33 (uso comercial)



Bisel: Micro biselado nos quatro lados, para um aspeto mais natural



Resistência a Manchas e Riscos



Isolamento Acústico



Waterproof



Fácil Instalação e Manutenção



Anti-Bacteriano



Camada anti-UV



5 mm



Qtd **caixa** = 2.233m<sup>2</sup>

## PERFIS DE ACABAMENTO

\*Disponíveis em todas as cores de pavimentos apresentados neste catálogo

\*Gama de perfis autoadesivos de 90cm disponível em alumínio e PVC

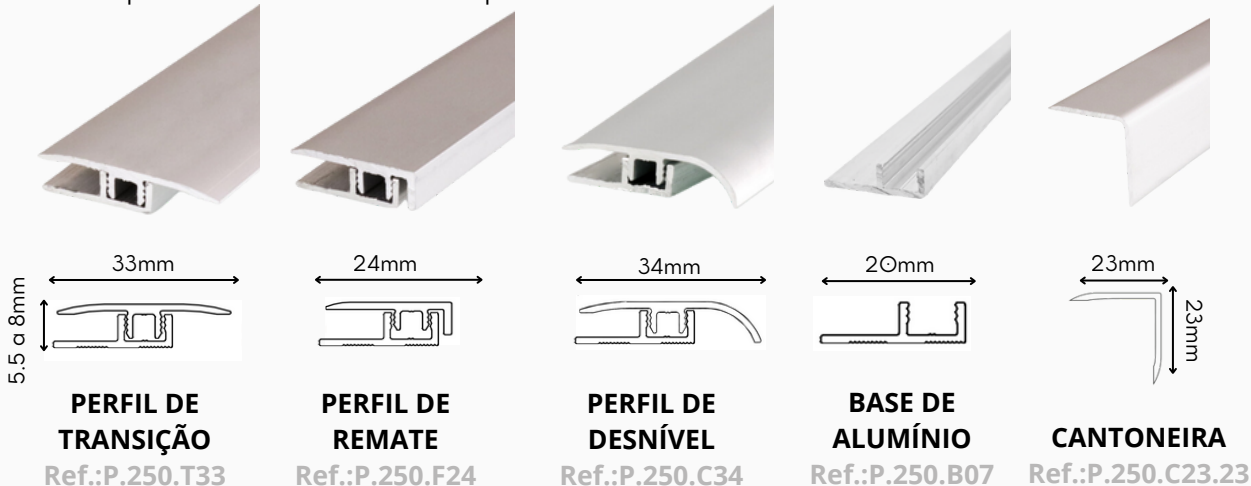

## RODAPÉS RESISTENTES À HUMIDADE

Como acessório poderá colocar o rodapé em PVC expandido revestido a PVC / PVM ou o Rodapé PREMIUM, 95% reciclado com características de ultra resistência ao impacto.

\*Disponíveis em todas as cores de pavimentos apresentados neste catálogo

- ✓ Resistente à humidade
- ✓ Resistente a riscos e manchas
- ✓ Reciclável
- ✓ Reciclável

Dimensões:

**PVC Expandido**

70x14x2500mm | Ref.: R08.250.70.14

100x14x2500mm | Ref.: R08.250.100.14

**PREMIUM**

70X14X2500MM | Ref.: R13.250.70.14

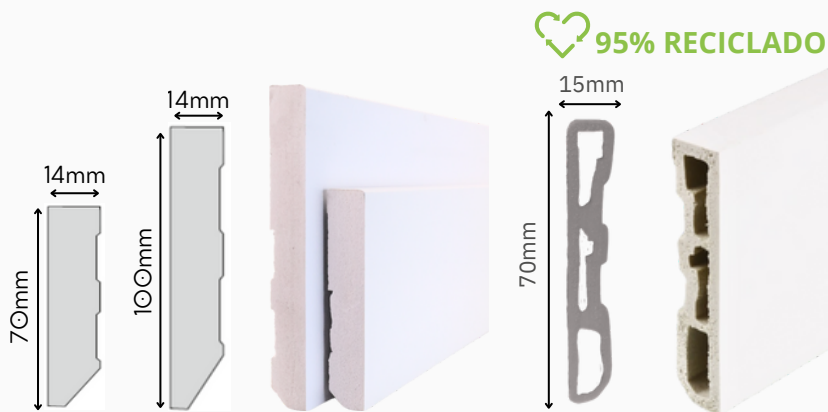

## UNDERLAYS

Os pavimentos em SPC compósito apresentados neste catálogo incluem IXPE

A instalação de **UNDERLAY / BARREIRA DE VAPOR** (Manga Plástica) serve:

- ✓ Para evitar contacto direto do pavimento com o sub pavimento
- ✓ Para evitar contacto permanente com a humidade ascendente

Dimensões:

**Manga Plástica**

10x3m = 30m<sup>2</sup> | Ref.: F10.MP

**Premium Griptec**

8.5x1.2m = 10.2m<sup>2</sup> | Ref.: F10.NF.PR.GRIP.1.5



**Aplicação de pavimento sob piso radiante:**

Deve utilizar como reforço UNDERLAY Premium Griptec 1.5mm



# Contactos

Telefone: (+351) 244 491 668 (Chamada para a rede fixa nacional)

Website: [www.revesperfil.pt](http://www.revesperfil.pt)

Info: [geral@revesperfil.pt](mailto:geral@revesperfil.pt)

## Loja

Online: [loja.revesperfil.pt](http://loja.revesperfil.pt)

Armazém: Rua 25 de Novembro  
2480-168 Ribeira de Baixo, Porto  
de Mós Leiria - Portugal

**R**evesperfil  
Perfis e Revestimentos, Lda

**ADO**  
Floor